

ΒΙΤΡΙΝΑ | Βιτρίνες παρουσίασης

ΨΥΧΟΜΕΝΕΣ ΒΙΤΡΙΝΕΣ ▶ 4 ΠΛΕΥΡΕΣ ΤΖΑΜΙ



ΓΕΝΙΚΑ ΧΑΡΑΚΤΗΡΙΣΤΙΚΑ

- Βιτρίνες σερβιρίσματος
- Βεβιασμένης Κυκλοφορίας
- Εξατμιστής με Αντιδιαβρωτική επεξεργασία
- Αυτόματη απόψυξη μέσω κύκλου συμπιεστή
- Ηλεκτρονικός Θερμοστάτης με συναγερμό "ανοιχτής πόρτας" και "υψηλής θερμοκρασίας"
- Μονωμένα τζάμια με μαύρη μεταξοτυπία
- Πίσω συρόμενες πόρτες από μονωμένο γυαλί
- Ρυθμιζόμενες σχάρες (3 τμχ.)
- Εσωτερικός φωτισμός LED (με ανεξάρτητο διακόπτη)
- Μονωμένο δοχείο από αφρό μόνωσης με βάση το νερό
- 4 Ρυθμιζόμενα ποδαράκια
- Ενεργειακή κλάση: C

ΤΕΧΝΙΚΕΣ ΠΡΟΔΙΑΓΡΑΦΕΣ

Χωρητικότητα	349 L
Θερμοκρασία	M2 (-1°C~+7°C)
Κατανάλωση	9.9 kWh/24h
Ονομαστική ισχύς	300 W
Επίπεδο θορύβου	63 dB(A)
Καθαρό Βάρος	235 Kg
Μεικτό βάρος	268 Kg
Εξωτερικές διαστάσεις (ΠχΒχΥ σε mm)	1200x780x1380
Εσωτερικές διαστάσεις (ΠχΒχΥ σε mm)	1100x600x790
Διαστάσεις συσκευασίας (ΠχΒχΥ σε mm)	1300x860x1580
Ποσότητα φόρτωσης 20"/40"/40"ΗQ	8/22/22

ΠΙΣΤΟΠΟΙΗΤΙΚΑ

CE RoHS



WKR 120

MADE IN ITALY

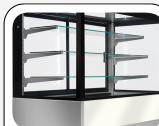

ΛΕΠΤΟΜΕΡΕΙΕΣ

Ηλεκτρονικός
ΘερμοστάτηςΠίσω συρόμενες
πόρτες από
μονωμένο γυαλίΨυχόμενα γυάλινα
ράφιαΚουρτίνα νυχτός
(Υφασμα - Γκρι
χρώμα)

ΔΙΑΣΤΑΣΕΙΣ ΠΡΟΪΟΝΤΟΣ

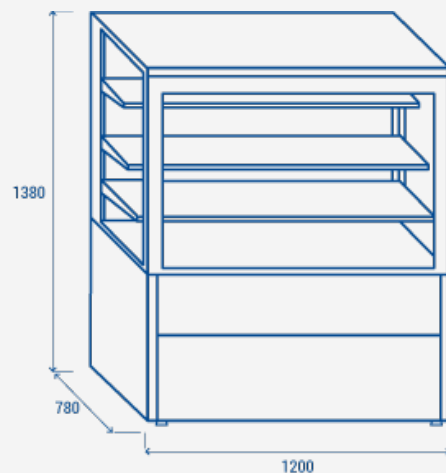

1200

780

1380

COOL HEAD EUROPE

We make the world a cooler place



www.coolheadeurope.com